

記號	變更事項	原因	日期	負責人

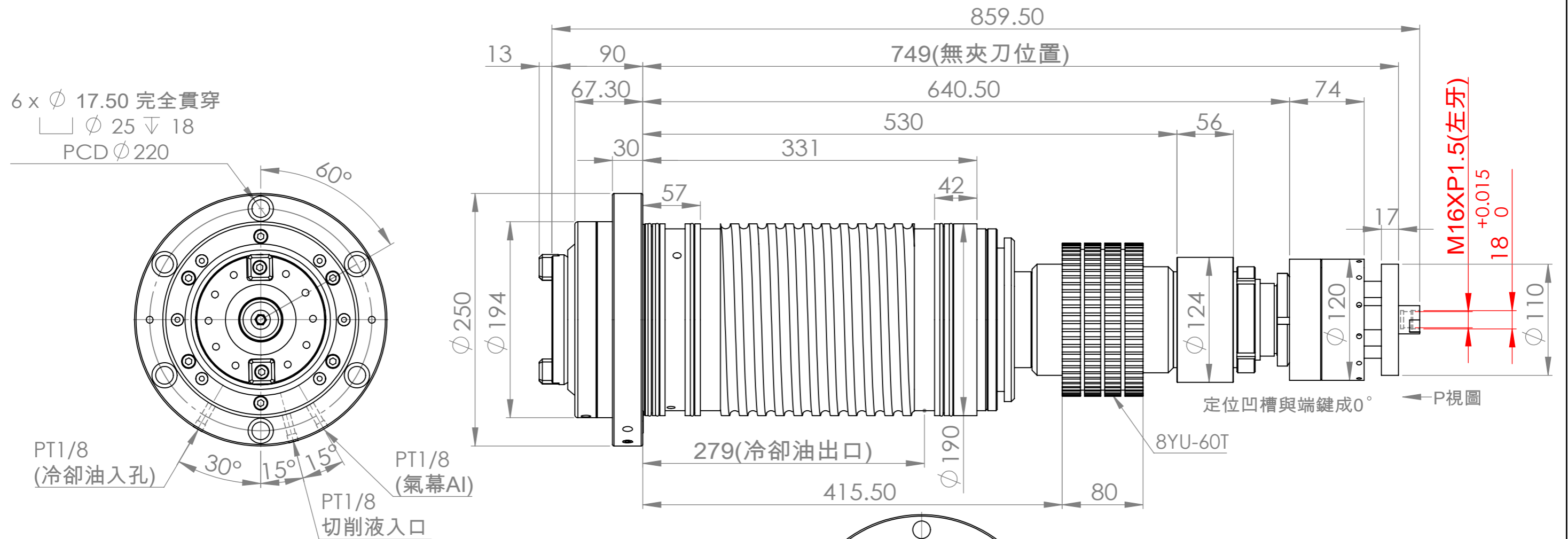

1	最高轉速	6000 / 8000 RPM	
2	刀把規格	BT50-45°	BBT選配
3	培林規格	前 3-7020	後 2-7020
4	培林潤滑方式	GREASE	
5	傳動方式	皮帶	
6	拉刀力	1800±100 kgf	
7	中心出水	無	選配
8	鬆夾刀油壓缸	無	
9	主軸前端氣幕	有	
10	安裝方式	立式	
11	定位方式	近接開關	
12	主軸重量	~ 125 kg	

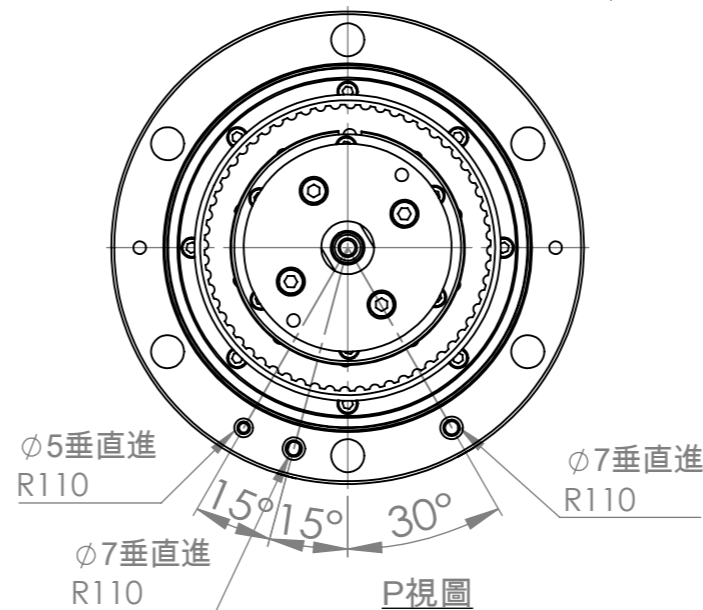

註: 1.去除銳角、毛邊  
2.重量=26511.24 g

材質	設計	亞太有限公司		
表面	繪圖			
熱處理	審校	圖名	主軸組合	
狀態	核准	圖號	A3 BT50-190-SB-M	比例 1:10
		機型	短鼻皮帶(中噴)	版次